

第27屆 台灣精品獎選拔說明會



主辦：經濟部國際貿易局
執行：中華民國對外貿易發展協會

簡報大綱

- ✓ 台灣精品選拔目的
- ✓ 第27屆台灣精品獎選拔時程
- ✓ 選拔項目填寫技巧

台灣精品獎選拔目的

台灣精品獎選拔目的



進行國際推廣

聚焦重點市場推廣台灣精品，傳遞臺灣產業的智慧、創新、優質可信賴形象，提高全球能見度，帶動產業出口

台灣精品獎選拔

以研發、設計、品質、行銷全方位嚴謹評鑑，優選臺灣最創新、最具市場競爭力之產品，授予獲獎產品  標誌，協助國際推廣

台灣精品標誌設計內涵

六條交織弧線造型

源自傳統文化追求圓滿內涵

紅色
代表我國企業蓬勃發展之
充沛活力

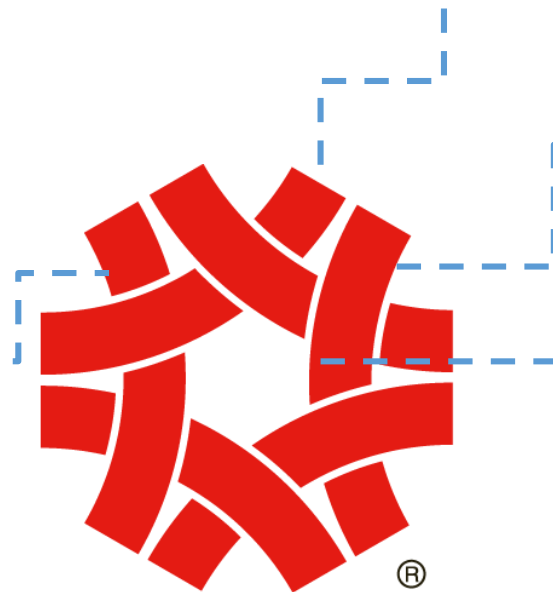

弧線對外

隱喻我國與全球經
濟體關係密切

弧線對內

隱喻我國中小企業各自獨
立，又連成結實圖形，顯
現完整產業分工結構

台灣精品
TAIWAN EXCELLENCE

台灣精品國內外推廣-

台灣精品標誌使用說明

- 「台灣精品」標誌(以下簡稱本標誌)僅限於獲「台灣精品獎」之產品具使用權，該標誌不得用來表彰企業或該企業未獲選產品
- 必須標示該項產品獲獎年份（西元年），並明確指出、顯示獲獎產品
- 本標誌已在全球102個國家註冊，使用時必須將R（黑色）一併展現
- 本標誌可等比例放大縮小，惟不得裁切、重繪圖形及文字(如獲獎年份)



台灣精品選拔

備受國內企業肯定與重視

- 大企業視台灣精品獎為穩固市場知名度之重要獎項，並做為企業內部整體提升之指標
- 中小企業可以透過參與選拔的過程，全方位自我檢視體質，有助企業精進，提高市場競爭力
- 獲獎有助於企業拓展國際市場與海外行銷，企業經營成長

第27屆台灣精品獎選拔時程

第27屆台灣精品獎選拔時程

台灣精品獎選拔

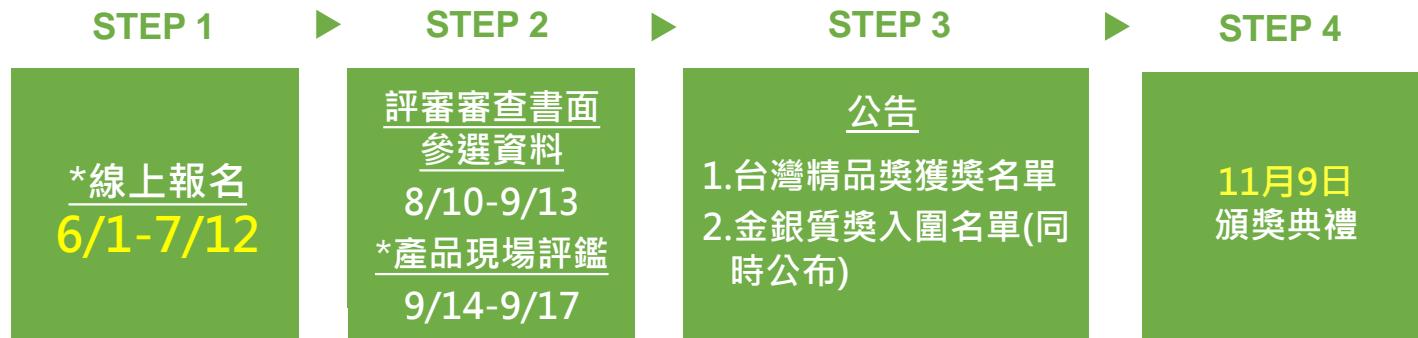

***產品現場評鑑送/退件日期：9/13送件、9/18退件

金銀質獎選拔預定時程

- 入圍產品及現場簡報詢答11/5-11/8
- 於11月9日頒獎典禮公布金、銀質獎名單

※以上日期皆為2018年

研發、設計、品質、行銷、臺灣產製

選拔項目填寫技巧

選拔項目與作業

研發

設計

品質

行銷

臺灣
產製

著重「**創新價值**」、**「以市場(顧客)導向出發**」

- 台灣精品獎選拔總計超過100多位國內專業人士參與評審
- 資料書面審查、產品現場評鑑

- 5大選拔項目：
研發、設計、品質、行銷、臺灣產製
- 24個子項、67個細項

您該如何填寫報名表？

*****重要提醒：**評審內容會與時俱進做調整，請務必按當屆要求的內容填寫。例如本屆在「**設計**」項目有重要變革，請仔細閱讀須知內容。

5大選拔項目

選拔項目範例一

研發

設計

品質

行銷

台灣
產製

共24個子項目

1.研發策略朝向提升該產品之獨特性與市場競爭力布局

- 該產品除了外型設計外，其研發技術上的創新與價值所在。
- 該產品之技術規格(spec.)及主要技術特點與市場上其他同類產品之比較。
- 該產品預估(或實際)年銷售額占全年總銷售額之百分比。
- 公司研發費用占公司營收之百分比。

2.核心研發能量是否布局完善

- 公司之組織、經費、設備及人力等資源投入研發之量化說明，及其與同類企業成果之比較。
- 該產品研發團隊之總人年研發經驗值，請以年資與績效表示。
- 研發部門已建構一套與該產品之未來相關之系列新產品與新製程的風險評估流程與制度。

共67個細項

注意：只要綜合性表達，可以涵蓋到相關內容，不需要逐條填寫

報名資料填寫重點

- 術業有專攻，參加選拔需要團隊合作
- 掌握**精準簡要**原則，資料正確且真實，有些需附佐證
- 若有重要資料與兩個評審項目都有關，則在兩項評審資料表中皆需有適當表達
- 多方**引證數據**，**具體**呈現資料內容
- 將評審視為消費者(客戶)
- 掌握節能環保的潮流趨勢
- 各項目均宜**強調「創新獨特」**，並要從**市場，顧客需求**著眼

分項說明 — 研發

項目	提示
1. 研發策略是否朝向提升該產品之 獨特性與市場競爭力 布局	<ul style="list-style-type: none"> ●具體說明最重要之創新所在(與市場比較或與競爭對手比較) ●主要技術特點與市面上同類產品比較
2. 核心研發能量 是否布局完善	<ul style="list-style-type: none"> ●公司在研發方面的投入量化數據、研發人力績效。 ●未來產品及製程的風險評估
3. 智慧財產管理制度及成效	<ul style="list-style-type: none"> ●研發是否建立完整制度確保持續創新永續經營
4. 該產品在使用操作上考慮到 安全性與便利性	<ul style="list-style-type: none"> ●重視操作安全、便利
5. 該產品在製程上是否創新與節省成本，並考慮 環保及綠能製程	<ul style="list-style-type: none"> ●創新與節省成本且符合環保綠能，永續經營之趨勢的具體措施

案例

➤ 研發

本公司運用各式研發活動，建立意見交流平台，以充分整合「市場情資」、「功能與規格」、「流程管理」、「機具整備」、「供應鏈」、「檢驗及測試規範」與「經費預算」等議題；並依「技術門檻高，競品不易模仿」的優勢、「施工人員須重新適應新工法的轉換成本」的劣勢、「市場需求穩定」之機會與「類品的低價競爭策略」的威脅之SWOT分析，使產品的開發植基在正確的市場需求上。而為能達到永續經營及成長目標，分別建構了「技術」、「設備」、「工法」、「品質」與「知識庫」的流程，來管理程序與效益以評估目標。

本產品研發機能及具體成果的市場競爭布局，本產品開發共計投入資源有：專案成員○名，開發時間○個月，研發總費用新台幣○萬元，估上市後銷售額占X品牌年度營業額約○%，該系列產品市占率可望達到○%。產品生命週期預計為○年，之後將由新一代產品取代之。

分項說明 — 設計

項目	提示
1. 具備適切的功能，符合市場需求	●強調產品的 差異化 (與市場比較或與競爭對手比較)
2. 使用方便、舒適、安全，符合人性化與 人因工程 之考量	● 設計上最重要的創新是甚麼 ● 從顧客(消費者)出發 的設計思維
3. 精湛的工程技術，產品性能優異	●除功能之外在人文方面的考量 ● 簡化、有效率且低成本 的製程(裝配/生產/設備)
4. 精緻優美之外型，令人賞心悅目	●除了產品設計，還要考量包裝/運送/拆解與安裝/維修的零件替換/廢棄或回等
5. 考量環保設計，符合環保規範	●工業產品也可以走極簡設計

重要提醒：設計項目評審資料表本屆只要填寫**1頁**，最多**500個字**

案例

➤ 設計

本產品皆以環境友善的前提下作設計，並同時考量到在使用上的安全性，必定更加注意小細節，防水防塵讓產品易清潔，使用者可用酒精擦拭表面，而特殊設計能夠防止入塵，以避免細菌的滋生，除此之外，為加強感染控制，產品開口設在側邊，以免受落塵而影響產品的清潔度，同時在產品抽取端加上握把，提供使用者最輕鬆的替換方式。

獨特的可更換式設計，使用者可以自行設計並透過各種方式創造更具時尚感的裝飾，讓自己更與眾不同。本公司長期關心環境議題，推動各項環境保護設施不遺餘力。本產品在產品設計及製造流程上，以減少環境負荷，節能減碳為核心，由源頭至使用端皆推動綠色供應鏈，以延長生命週期及保固時間，強調省能、無毒、減廢、回收四大理念為依據，提供消費者高品質又安心使用的產品。

分項說明 — 品質

項目	提示
1. 產品是否具有 魅力品質 、 創新品質 以符合顧客潛在的需求	●產品在創新與魅力品質上的 差異性與獨特性
2. 產品在設計、製造過程中是否嚴格的控制品質	●產品之各種規格、標準、規章以及公認的檢驗標準，應有系統化的蒐集、整理與應用
3. 公司(或代工廠)是否獲得國際品質管理系統或其他相關國際管理系統標準的驗證，且確實的執行	●產品良率與製程能力 ●產品生命週期管理 ● 材料供應商及代工廠管理 也是品質重要的一環
4. 公司是否落實推展到全面品質管理(Total Quality Management, TQM)即以 顧客為導向 的經營	●除制定方法與制度，還要說明 執行方式 ， 改善作法與量化績效
5. 公司是否已提升到經營品質之層次	●重視顧客權益與 滿意度 ，追求 顧客忠誠度 ●重視 社會責任 ，善盡環境保護義務

案例

➤品質

本公司藉由品質資訊管理系統，線上監控物料問題、製程不良分析、製程管制、RMA不良分析、客訴追蹤處理及工廠即時看板系統。製程上採100%燒機、100%功能確認及耐壓測試，並搭配使用MIL-105E抽樣方法於IQC、PCBQC(半成品檢驗)、FQC等階段執行抽樣檢測，以確保產品品質。所有產品皆經由上述品保體系嚴格管控，並自研發階段即確保產品有優異的品質基因，包含導入FMEA(失效模式分析)、依測試計劃(Test Plan)執行DVT(設計驗證)、DQT(品質驗證)、Life cycle evaluation(壽命評估)、DMTBF(Demonstration Mean Time Between Failure)等。

領先同業通過ISO9001認證，開始推行全面品質管理(TQM)系統，朝向建構完善的品質系統而努力。成立環安衛推動小組，結合ISO 14001環境系統，每季定期召開跨公司及跨部門溝通與進度協調會議，於2015年取得ISO 14001/OHSAS 18001 / TOSHMAS認證，並建立環安衛(EHS)管理制度。2017年取得ISO13485醫療管理品質系統認證，每年訂定品質目標，以降低產品回修不良率及製程不良率的KPI目標，至今已連續數年達標。

分項說明 — 行銷

項目	提示
1.是否積極推廣產品 核心價值 及品牌特性，並有 產品定位 之作業	● 行銷不只是賣產品，而是做 品牌 (從品牌內涵/識別與管理到品牌推廣)
2.是否建立有效管理國內和國外的銷售通路	● 不同市場不同的行銷策略
3.行銷部門是否定期收集市場有關競爭產品之資訊及調查 顧客滿意度 並做為改善顧客滿意之依據	● 產品國內外銷售通路及 通路的績效與控管
4.行銷部門是否建置健全的顧客服務系統(包括顧客訴怨處理與維修服務)	● 行銷的重要性在於從「 顧客 」觀點來看事情，不是廠商自己的觀點
5.是否建置 具體推廣品牌之作法 而且有編列推廣預算以及配置專業人員來執行相關工作	● 客服及回饋機制， 如何解決客戶問題
	● 顧客忠誠度 的維持
	● 在行銷推廣上所投入的資源提供具體客觀的事證說明

案例

➤ 行銷

本公司行銷處設有專職同仁，針對產業、競爭者、產品、通路、市場等相關資訊進行監看與深度研究，並定期發行報告供內部同仁參考。全球各分公司行銷部門同時利用各種行銷工具（網路社群、顧客意見信箱、網路活動、問卷、焦點團體訪談...等），進行顧客意見蒐集，進而對於科技趨勢有更好的掌握。期許能以消費者需求為出發點，或甚至創造消費者需求，運用其堅強的研發陣容，開發出創新技術產品，不只引領市場潮流與趨勢，更是提供消費者完善的使用體驗。

- 以誠懇、開放、直接及適切的態度傾聽客戶需求並予以回應、提供客戶專業的產品資訊與售後服務，並運用網際網路、WWW、FTP、Technical Support Hotline等平台，定期提供產品新知並提供用戶於此提出支援需求，得以在24小時內獲得問題之進一步解決。在台灣，除了既有的0800客服專線外，近年來亦多元發展客服策略與管道，前年開始的雲端趨勢，創新推出了雲端客服APP並與通路代理商合作推出假日免費技術諮詢服務，讓既有的0800週間服務機制更完善，以達到真正的無縫客服為目標。

分項說明 — 臺灣產製

請參見經濟部頒布之
「原產地證明書及加工證明書管理辦法」
<https://www.trade.gov.tw/Pages/List.aspx?nodeID=1682>

一. 參選產品原產地是否為我國

(一)輸出貨品以我國為原產地者，應符合下列各款情形之一：

1. 貨品在我國境內**完全取得**或**完全生產**者。
2. 貨品之加工、製造或原材料涉及我國與其他國家或地區共同參與者，以**在我國境內產生最終實質轉型者**為限。

(二)實質轉型，除經濟部國際貿易局（以下簡稱貿易局）為配合進口國規定之需要，或視貨品特性、特定區域另為認定者外，指下列情形：

1. 原材料經加工或製造後所產生之貨品與其原材料歸屬之我國海關進口稅則前六位碼號列相異者。
2. 貨品之加工或製造雖未造成前款所述號列改變，但已完成重要製程或附加價值率超過百分之三十五者。

二. 是否有原產地為我國之**原產地證明書**、經海關簽署之**出口國貨證明**文件或**MIT微笑標章** (此3者僅需要其中一項即可)

三. 參選產品是否部分在我國取得或製造

四. 參選產品如為完全在國外製造，請說明其製造國及城市

第27屆 台灣精品獎選拔 報名程序



主辦：經濟部國際貿易局
執行：中華民國對外貿易發展協會

簡報大綱

- ✓ 選拔須知
- ✓ 選拔程序
- ✓ 線上報名系統

選拔須知

申請資格

- 企業**製造**或**研發單位**設於臺灣
- 上市**未滿3年**之量產工業產品
- **國內外**任一認(驗)證(軟體類除外)
- 需為**臺灣品牌企業**
 1. 公司已依我國法律設立登記
 2. 非外國公司之子公司
 3. 企業所擁有之品牌已依我國商標法取得商標權

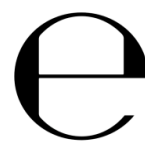

產品類別

共13大類，涵蓋所有工業產品(食品及藥品除外)

A 電子、電器、通訊產品及零組件 AA 消費性電子及電器產品 AB 網路/通訊產品 AC 電子零組件	H 化工製品、紡織及包裝 HA 化工製品、紡織及包裝
B 資訊軟體 BA 資訊軟體	I 交通器材 IA 自行車及零配件 IB 汽機車、航太、船舶及零配件
C 電腦硬體及週邊設備 CA 電腦硬體及週邊設備	J 機械及零組件 JA 機械 JB 電力電機設備 JC 機械及電機零組件
D 時尚、生活及文化創意產品 DA 時尚、生活及文化創意產品	K 綠能設備及零組件 KA 綠能設備 KB 綠能設備零組件
E 休閒、育樂及運動用品 EA 休閒、育樂及運動用品	L 國防航太：航太、船艦、資安 LA 國防航太：航太、船艦、資安
F 家用設備及建材、安全、五金、手工具 FA 家具、廚具、衛浴及家用品 FB 建材、消防及安全防護產品 FC 五金、手工具	Z 其他 ZA 其他
G 精密儀器及醫療健康器材 GA 精密儀器及醫療健康器材	

選拔程序

線上報名 2018.06.01 - 2018.07.12

<https://apply.taiwanexcellence.org/>

※線上報名網址將於2018.06.01 00:00 啟用，並於2018.07.12 23:59 關閉

- 本屆初次登入 → 使用統一編號(取得登入密碼)

- 開始填寫報名資料：

- 一般資訊：公司基本資料、公司介紹、聯絡人資訊、品牌故事
(前屆已報過名之廠商系統自動帶入)
- 產品資訊：產品資料、產品特色、認證、專利與得獎、
展示攤位(產品評鑑)、5大選拔項目
(按產品件數填寫)

繳交書面資料 (7 / 13 前 , 以郵戳為憑)

必備文件	其他相關證明文件 (非必備 , 供參考)
<ol style="list-style-type: none">1. 產品型錄一式1份 (單頁資料即可)2. 公司聲明書 (線上報名系統可下載)3. 個資同意書 (線上報名系統可下載)4. 廠商設立或登記證明影本 (此項可上商業司查詢公司狀態 , 列印即可)4. 品牌商標登記證書影本5. 認證文件影本6. 製造或研發在台證明 (見下頁說明)	<ol style="list-style-type: none">1. 專利證明2. 得獎證書3. 產品經海關簽署之出口國貨證明文件4. 原產地為我國之「原產地證明書」5. 「MIT微笑標章」6. 衛生主管機關之網路廣告核准函

*報名費用：即期支票正本或匯款單影本 (每件產品新台幣**4,000元**)

依產品狀況填寫製造或研發在台證明/聲明及提供相關文件



在台自有工廠



報名產品臺灣產製證明書
(選拔線上報名系統可下載)



工廠登記證或核准公文影本



研發在台



研發單位在台聲明書
(選拔線上報名系統可下載)



公司組織系統圖



委託其他工廠製造



報名產品委託製造證明書
(選拔線上報名系統可下載)



工廠登記證或核准公文影本

報名文件檢核 - 資格審查 7/13 - 8/3

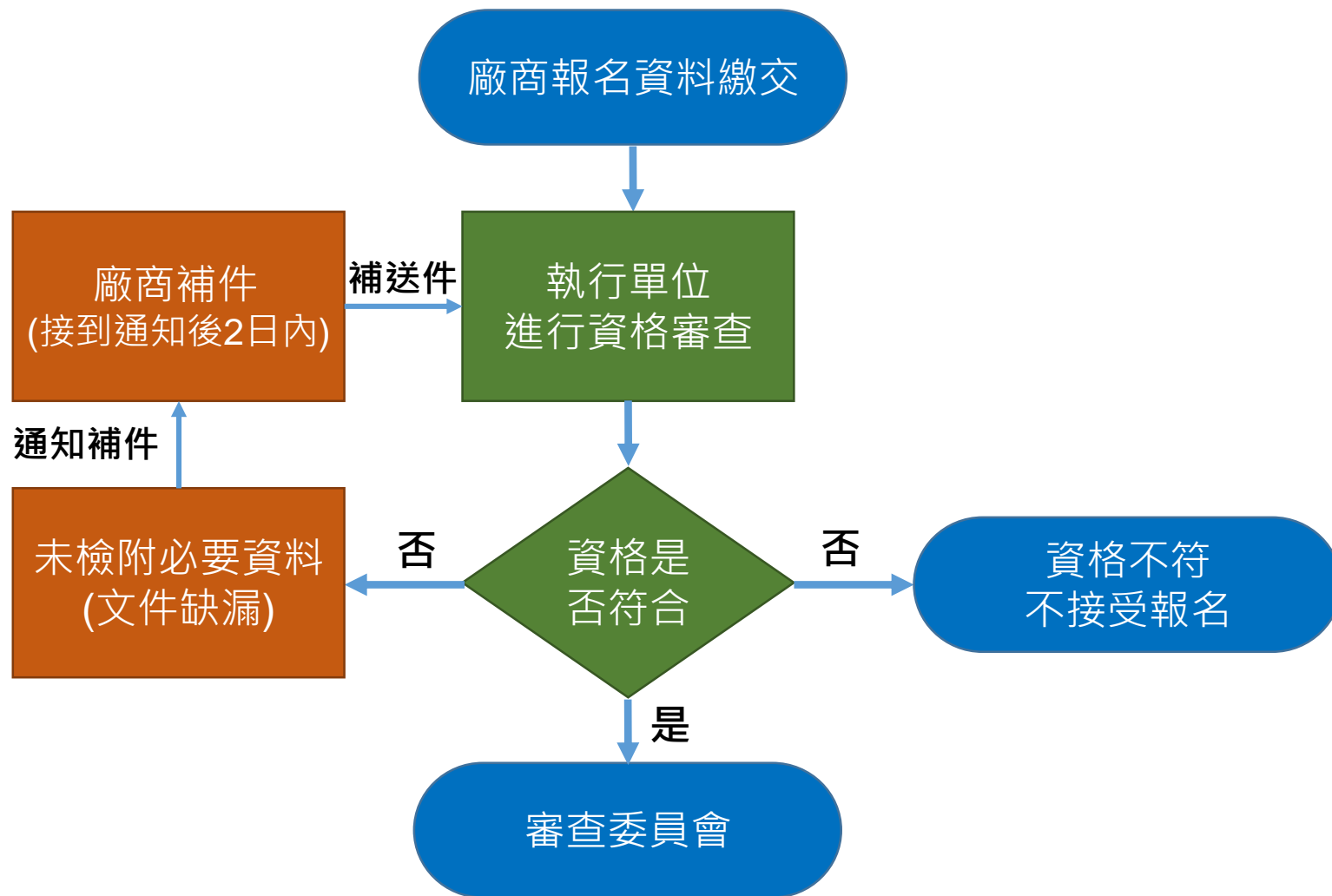

台灣精品獎選拔 - 評審審查書面資料

評審就研發(2頁)、設計(1頁)、品質(2頁)、行銷(2頁)、臺灣產製(1頁)
進行書面審查

參選產品資料填寫技巧：

1. 從整體角度簡短扼要說明該產品
2. 產品面及行銷面之創新價值及其競爭力之所在
3. 數據化、具體化、多方佐證
4. 資訊正確且真實

台灣精品獎選拔 – 產品評鑑 9/14-9/17

- 審核通過以公函通知，所有產品皆須送件
- 產品底面積超過200 x 150公分，得以替代方式展示
- 送退件日期：**送件 9/13 09:00-15:00 (大型展品 7:00起)**
退件 9/18 09:00-15:00 (大型展品 7:00起)
- 地點：台北世貿展覽三館
- 評鑑期間不開放參觀
- 送件產品勿有瑕疵
- 親自派員送件至現場，且需攜帶產品之送退件單

攤位展台說明

- 依線上報名填寫需求統籌規劃： 展臺大小、數量、高度、電力需求等
- 標準展台面積：長**100公分** x 寬**100公分**
- 高度：
 - **0公分** – 置地產品
(另提供1活動展台長**50公分** x 寬 **50公分** x 高 **82.5公分**)
 - **30公分** – 大件產品
 - **82.5公分**- 一般產品
- 無背板，上方標示攤位號碼，承重**40公斤**
- 展台須留**25公分x 35公分**之空間供主辦單位放置報名資料
- 陳列請以產品本身為主
- 不得使用延長線

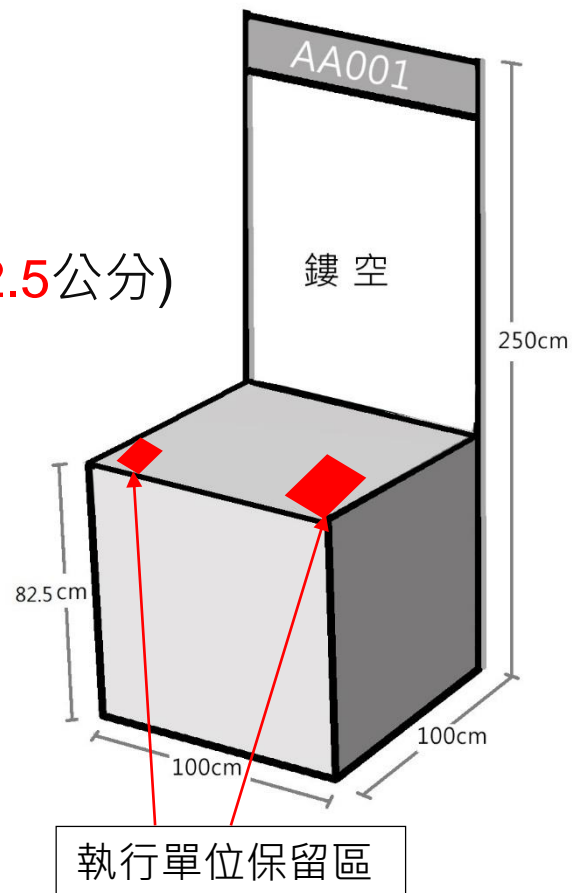

第26屆現場評鑑實景

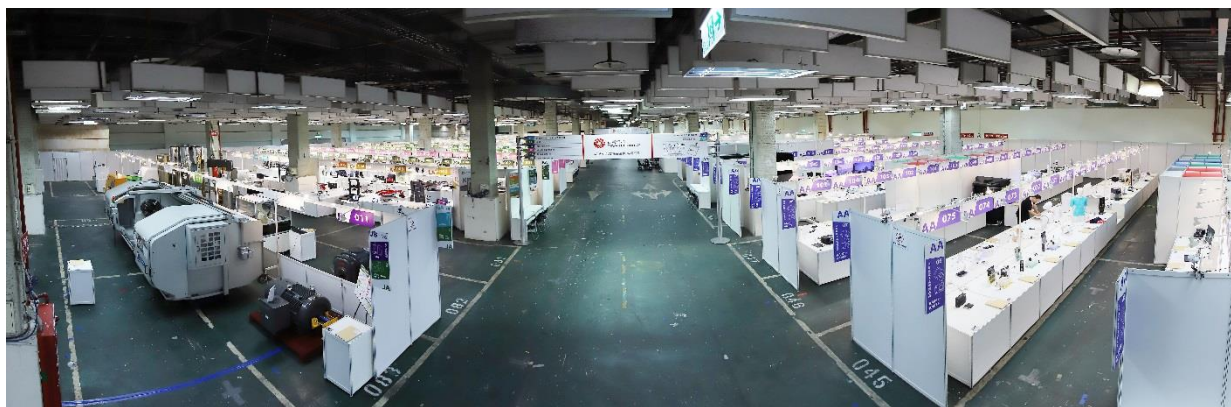

報到完畢後，會由工作人員帶領入場，布置完畢後由工作人員帶領離場
無工作人員陪同不得入場

台灣精品金銀質獎選拔- 最高榮耀

- 於台灣精品獎產品中選出30件角逐**金/銀質獎** (至多30件)
- 現場產品評鑑及簡報詢答 (107/11/5-11/8)
- 入圍廠商依指定時間將產品送往指定地點，由選拔委員進行產品評鑑
- 10分鐘現場簡報、10分鐘問答，可以英文或中文進行口頭簡報，惟書面資料及簡報檔需為英文



台灣精品
TAIWAN EXCELLENCE



台灣精品
TAIWAN EXCELLENCE

線上報名系統

線上報名 2018.06.01 – 2018.07.12



路徑:

1. 台灣精品官網

www.taiwanexcellence.org

2. 第27屆台灣精品獎選拔

<https://apply.taiwanexcellence.org/>

線上報名 – 第一次登入(本屆)

★ 我的最愛

1.

本屆第一次登入時
僅需輸入公司統編

2.

個資保護聲明同意頁面

3.

填妥公司「參選總聯絡人」等
資料後，即可收到登入密碼信

台灣精品
TAIWAN EXCELLENCE

歡迎進入第27屆「台灣精品選拔」線上報名

統一編號

請輸入密碼 (首次登入請忽略)

登入 忘記密碼

請提早於截止日前完成線上報名，避免網路擁塞等問題致使無法完成報名。
諮詢方式: Email至 soe@taitra.org.tw / 電話: (02)2725-5200 分機: 1384、1316、1415、1397、1341、1366、1382、1394

指導: 經濟部 主辦: 經濟部國際貿易局 執行: 中華民國對外貿易發展協會

第一次登錄本系統需填寫下列公司基本資料，完成後系統將以e-mail發送貴公司本屆報名使用之密碼予本頁所填之「參選總聯絡人」，憑此密碼登入「臺灣精品選拔」線上報名系統。(一家公司無論報名幾件產品，只能有一位「參選總聯絡人」，若有更動可以隨時上網更新)

統一編號*

公司名稱(中)*

參選總聯絡人職稱*

參選總聯絡人電子信箱*

參選總聯絡人電話* - - 分機:

參選總聯絡人傳真* - - 分機:

Windows Internet Explorer

通知資料將傳送到: angelica@taitra.org.tw

本系統將自動發送e-mail通知，若經一段時間仍未收到，請先檢查是否被攔截為垃圾信件

確定嗎?

確定 取消

※未收到密碼信→檢查垃圾信箱→仍無收到，立即聯絡工作人員

線上報名 – 填寫程序

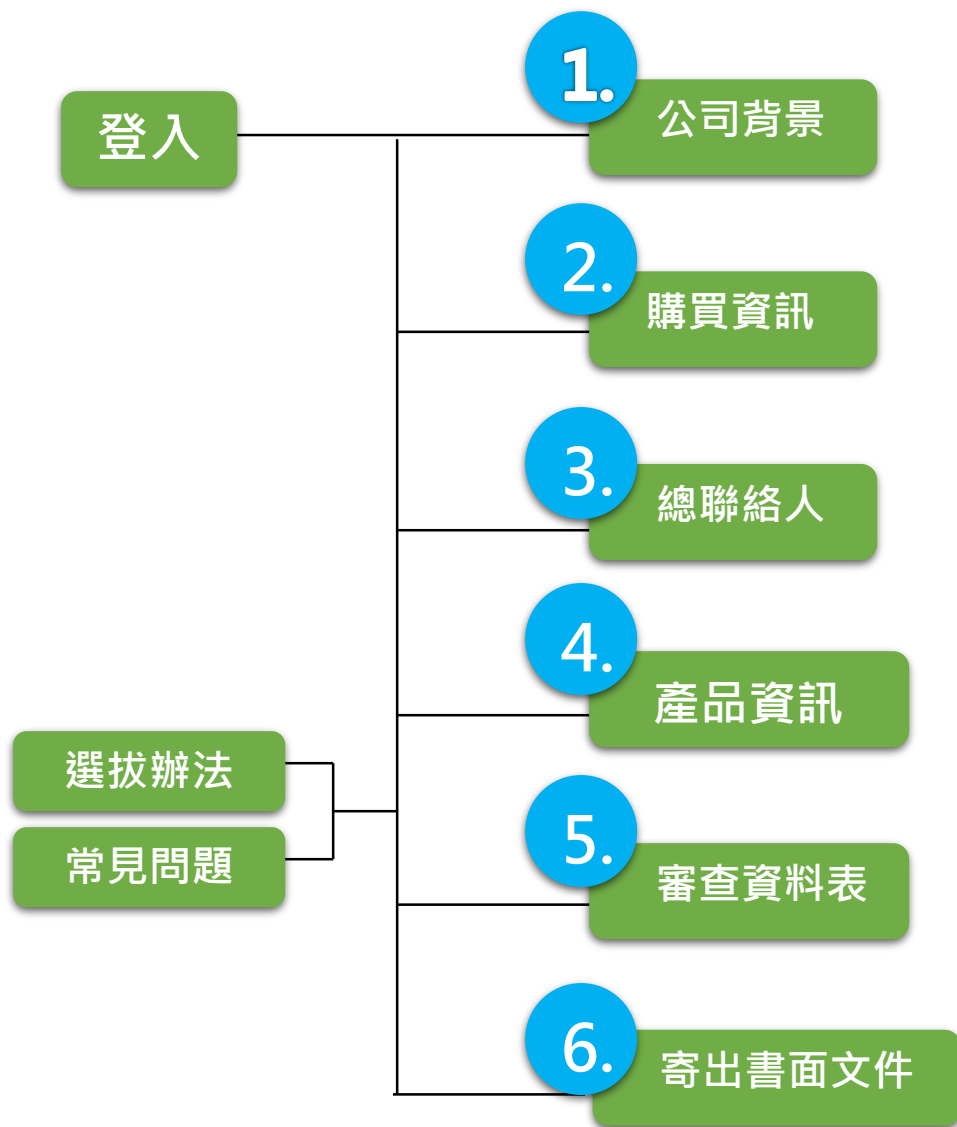

! 離開頁面前，記得按下畫面最下方的「儲存」、「確定」或「上傳檔案」！

線上報名 – 公司背景

1. 點選
公司背景

2. 內容填寫

3. 離開頁面前，
記得按下畫面最
下方的「儲存」、
「確定」或「上
傳檔案」！

The screenshot shows a web interface for filling out a 'Company Background' form. The left sidebar contains navigation options: '公司背景', '購買資訊', '總聯絡人', '報名清單', '產品資料', '產品特色', '產品認證', '專利及得獎', '展示攤位', '自評表', '寄查資料表', '參考資訊', '選拔須知', and '常見問題集'. The main form area includes fields for: '統一編號' (03702716), '公司名稱(中)', '公司名稱(英)', '公司法定地址', '負責人姓名(中)' (with radio buttons for '先生' and '女士'), '負責人姓名(英)', '公司電話(代表號)', '公司傳真', '公司網址(URL)', '公司電子信箱', '實收資本額' (百萬元/NTD), '上年度營業額' (百萬元/NTD) with a checked box for '新公司全填上年度營業額', '外銷金額' (百萬元/NTD), '內銷金額' (百萬元/NTD), '員工數', '公司品牌(中)', '公司品牌(英)', '公司簡介(中)' (500字元內), '公司簡介(英)' (1000字元內, 一字佔第一字元), '品牌Logo圖檔' (供本會後續推廣使用) with a note '註: AI - jpg格式' and a '點選查看已上傳檔案' button, '品牌故事(中)' (1000字元內), '品牌故事(英)' (1000字元內, 一字佔第一字元), and '主要銷售市場' (可複選) with a grid of checkboxes for various regions: 歐盟, 日本, 美國, 台灣, 巴西, 埃及, 墨西哥, 俄羅斯, 土耳其, 阿聯, 中國, 印度, 印尼, 緬甸, 菲律賓, 泰國, 越南, 其他.

品牌logo請上傳



線上報名-購買資訊

該資訊將作為獲獎後續推廣之參考依據

點選
購買資訊

1.

公司背景

購買資訊

總聯絡人

報名清單

產品資料

產品特色

產品認證

專利&得獎

展示攤位

審查資料表

參考資訊

選拔須知

常見問題集

上次登錄:2018/4/24 下午 01:43:35 目前進度:填寫中 1 件, 填寫完成 0 件, 補件 0 件, 退件 0 件

歡迎! 威重資訊

主要銷售市場購買資訊

程序:

1. 點選「新增」開始填寫購買資訊。
2. 點選「修改」繼續填寫上次未完成資料, 點選「刪除」刪除購買資訊資料。

備註:

1. 同一銷售市場可填寫多筆購買資訊。
2. 請提供貴公司產品於該市場之銷售資訊(如: 經銷商、代理商等)。
3. 該資訊將作為獲獎後續推廣之參考依據。

1. 新增

新增

名稱	銷售市場	修改	刪除
	歐盟	修改	刪除
	歐盟	修改	刪除
	歐盟	修改	刪除
	歐盟	修改	刪除
	歐盟	修改	刪除
	歐盟	修改	刪除



台灣精品
TAIWAN EXCELLENCE

上次登錄:2018/4/24 下午 01:43:35 目前進度:填寫中 1 件, 填寫完成 0 件, 補件 0 件, 退件 0 件

歡迎! 威重資訊

內容填寫

3.

主要銷售市場購買資訊

推廣地區 (若無選項請至公司背景頁面勾選)

名稱

電話

地址

網址

說明

儲存

儲存

4.

指導: 經濟部 主辦: 經濟部國際貿易局 執行: 中華民國對外貿易發展協會

ghts Reserved.

線上報名 – 總聯絡人

The screenshot shows the 'TAIWAN EXCELLENCE' website interface. On the left is a navigation menu with options like '公司背景', '購買資訊', '總聯絡人', '報名清單', '產品資料', '產品特色', '產品認證', '專利&得獎', '展示攤位', '審查資料表', '參考資訊', '選拔須知', and '常見問題集'. The main content area is titled '總聯絡人' and contains a form with the following fields: '姓名*' (with a dropdown for '(英)'), '部門*' (with a dropdown for '(英)'), '職稱*' (with a dropdown for '(英)'), '電子信箱*', '備用電子信箱', '通訊電話*' (with a dropdown for '-分機:'), '手機*', '通訊傳真*' (with a dropdown for '-分機:'), '公司地址(中)*', and '公司地址(英)*'. There are also buttons for '查詢連結', '下載公司聲明書', '下載個資同意書', and '儲存'. A red asterisk and the text '* 必填' are visible. A note in red states: '註：「總聯絡人」為貴公司本屆參加選拔唯一聯絡窗口，務請確認其聯絡資料 (e-mail、電話、傳真及地址) 正確性，避免錯失本屆選拔活動重要聯絡訊息。'. Below the form, it says '請依照右方「查詢連結」的翻譯然後複製貼上'. The interface also shows '上次登錄: 2018/4/24 下午 01:43:35', '補件 0 件, 退件 0 件', and '歡迎! 威重資訊'.

1. 點選總聯絡人

2. 看注意事項

3. 內容填寫

4. 儲存

總聯絡人為公司唯一窗口，所有公文、送退件單、重要活動訊息都會寄給總聯絡人
請務必正確填寫

線上報名 – 報名清單

The screenshot shows a web interface for online registration. On the left is a sidebar menu with options: 總聯絡人, 報名清單 (highlighted with a yellow arrow), 產品資料, 產品, 產品, 專利及, 展示攤位, 自評表, 審查資料表, 參考資訊, 選拔須知, 常見問題集. The main content area is titled '報名清單' and contains instructions: 1. 點選「新增」開始填寫產品資料。 2. 點選「修改」繼續填寫上次未完成資料，點選「刪除」刪除報名資料。 Below the instructions is a table with columns: 進度, 編號, 報名產品, 型號, and buttons for 編輯, 刪除, 預覽. The table lists several entries with their progress status and product details.

進度	編號	報名產品	型號	編輯	刪除	預覽
正在填寫	1863	自行車		編輯	刪除	預覽
進入評審	0178	LED太陽能自行車尾燈	BL	編輯	刪除	預覽
完成報名	0176	LED太陽能自行車頭燈	S21	編輯	刪除	預覽
	75	LED照明模組	L2 IN6	編輯	刪除	預覽
	30	LED檯燈	L6 6	編輯	刪除	預覽

1. 按下「新增」

2. 點選「編輯」進入填寫各項資訊

! 完成報名」及「進入評審」狀態不可再進行修改與刪除

線上報名 – 報名清單

The image shows a screenshot of the Taiwan Excellence online application system. On the left is a navigation menu with the following items: 公司背景, 購買資訊, 總聯絡人, 報名清單, 產品資料 (highlighted), 產品特色, 產品認證, 專利&得獎, 展示攤位, 審查資料表, 參考資訊, 選拔須知, 常見問題集. The main content area is titled '報名清單' (Registration List) and includes an '編輯' (Edit) button. A progress bar indicates '目前進度：填寫中 1 件，填寫 0 件，補件 0 件，退件 0 件'. A '登出' (Logout) button is in the top right corner. A vertical line connects five numbered steps to specific sections of the '產品資料' (Product Information) form:

1. 產品資料 (Product Information)
2. 產品特色 (Product Features)
3. 產品認證 (Product Certification)
4. 專利&得獎 (Patents & Awards)
5. 展示攤位 (Exhibition Booth)

The '產品資料' form includes the following fields and instructions:

- 產品分類代碼* (Product Classification Code*)
- 產品名稱 (中)* (Product Name (Chinese)*)
- 產品名稱 (英)* (Product Name (English)*)
- 註：請單純填寫產品名稱，不可加品牌及型號 (Note: Please simply fill in the product name, do not add brand and model)
- 型號* (Model*)
- 註：若有多個型號，各型號間需插入空白鍵及斜線"/"，並於下列簡要說明不同理由。(限50字內) (Note: If there are multiple models, insert a space and a slash "/" between each model, and provide a brief explanation of the different reasons below. (Limited to 50 characters))
- 說明 (Description)
- 產品用途 / 應用領域* (Product Use / Application Area*)

線上報名 - 產品資料



→ 公司背景

→ 購買資訊

→ 總聯絡人

→ 報名清單

→ 產品資料

→ 產品特色

→ 產品認證

→ 專利&得獎

→ 展示攤位

→ 審查資料表

→ 參考資訊

→ 選拔須知

→ 常見問題集

製造地

A. 本產品為在臺製造

A1. 請選擇工廠種類：

自有工廠在臺製造 [下載參選產品台灣產製證明書](#)

委託在臺灣之工廠製造

[下載報名產品委託製造證明書](#)

工廠名稱
工廠負責人
工廠地址
工廠電話 分機：

A2. 請選擇一種在臺製造方式：

- 本產品完全在臺製造
- 本產品部分在臺製造

A3. 請選擇一種檢附文件種類：(非必備文件)

- 原產地證明書
- MIT微笑標章
- 經海關簽署之出口報單
- 無上述文件

B. 本產品完全於國外製造

本產品為在臺灣設立之研發單位所研發

在臺研發單位名稱
在臺研發單位地址

[下載 研發單位在臺證明書](#)

註：必須附上「公司組織系統圖」做為佐證。

報名產品臺灣產製證明書

識別號：

報名產品：產品名稱 -

1. 本公司切結保證本證明書內所列之產品原產地為臺灣。
2. 上述內容均已據實填報，如有不實或有欺騙情事，將依本會之規定，如有不實或有欺騙情事，將依本會之規定，如有不實或有欺騙情事，將依本會之規定。

報名產品委託製造證明書

識別號：

報名產品：(系統自動帶出)

此致
中華民國對外貿易發展協會

報名公司統一編號

報名公司名稱

負責人

報名公司名稱：(系統自動帶出)

負責人：(系統自動帶出)

地址：(系統自動帶出)

研發單位在臺證明書

識別號：

報名產品：(系統自動帶出)

本公司在臺灣設有研發單位，符合參選台灣精品選拔資格。
研發單位名稱：
地址為：

特此聲明
此致
中華民國對外貿易發展協會

報名公司名稱：(系統自動帶出)

負責人：(系統自動帶出)

地址：(系統自動帶出)

公司印鑑章

負責人印鑑章

填表日期：中華民國 年 月 日

線上報名 – 審查資料表(1)

1. 「下載」表單
2. 填妥內容
3. 「上傳」表單
4. 「預覽」檢查

- 公司背景
- 購買資訊
- 總聯絡人
- 報名清單
- 產品資料
- 產品特色
- 產品認證
- 專利&得獎
- 展示攤位
- 審查資料表**
- 參考資訊
- 選拔須知
- 常見問題集

審查資料表

程序：

1. 填寫完成點選「報名」送出資料。
2. 「報名」後，點選「報名完成請點選此處，並列印出檢附檢附書面資料（含費名費用）併同此清單於 9/19 前寄出。

註：線上報名至 101/9/15 23:59 截止，逾期未完成報名者（未點選「報名」）之產品將視為放棄參選。

進度	編號	報名產品	選拔項目	產品圖																										
報名 正在填寫	1863	aaa 自行車	<table border="1"> <tr> <td>研發</td> <td>下載</td> <td>上傳</td> <td>預覽</td> </tr> <tr> <td>設計</td> <td>下載</td> <td>上傳</td> <td>預覽</td> </tr> <tr> <td>品質</td> <td>下載</td> <td>上傳</td> <td>預覽</td> </tr> <tr> <td>行銷</td> <td>下載</td> <td>上傳</td> <td>預覽</td> </tr> <tr> <td>台灣 產製</td> <td>下載</td> <td>上傳</td> <td>預覽</td> </tr> </table>	研發	下載	上傳	預覽	設計	下載	上傳	預覽	品質	下載	上傳	預覽	行銷	下載	上傳	預覽	台灣 產製	下載	上傳	預覽	<table border="1"> <tr> <td>大圖</td> <td>上傳</td> <td>預覽</td> </tr> <tr> <td>小圖</td> <td>上傳</td> <td>預覽</td> </tr> </table>	大圖	上傳	預覽	小圖	上傳	預覽
研發	下載	上傳	預覽																											
設計	下載	上傳	預覽																											
品質	下載	上傳	預覽																											
行銷	下載	上傳	預覽																											
台灣 產製	下載	上傳	預覽																											
大圖	上傳	預覽																												
小圖	上傳	預覽																												
報名 進入評審	0178	LED太陽能自行車 尾燈	<table border="1"> <tr> <td>研發</td> <td>下載</td> <td>上傳</td> <td>預覽</td> </tr> <tr> <td>設計</td> <td>下載</td> <td>上傳</td> <td>預覽</td> </tr> <tr> <td>品質</td> <td>下載</td> <td>上傳</td> <td>預覽</td> </tr> <tr> <td>行銷</td> <td>下載</td> <td>上傳</td> <td>預覽</td> </tr> </table>	研發	下載	上傳	預覽	設計	下載	上傳	預覽	品質	下載	上傳	預覽	行銷	下載	上傳	預覽	<table border="1"> <tr> <td>大圖</td> <td>上傳</td> <td>預覽</td> </tr> <tr> <td>小圖</td> <td>上傳</td> <td>預覽</td> </tr> </table>	大圖	上傳	預覽	小圖	上傳	預覽				
研發	下載	上傳	預覽																											
設計	下載	上傳	預覽																											
品質	下載	上傳	預覽																											
行銷	下載	上傳	預覽																											
大圖	上傳	預覽																												
小圖	上傳	預覽																												

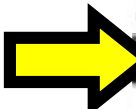

※本屆設計改為1頁

線上報名 – 審查資料表(2)

上次登錄: 10/12/14 下午 14:04:14 目前進度: 報名中 已評審: 0 待評審: 0 已評審: 0 待評審: 0

→ 公司背景

→ 購買資訊

→ 總聯絡人

→ 報名清單

→ 產品資料

→ 產品特色

→ 產品認證

→ 專利&得獎

→ 展示攤位

→ 審查資料表

→ 參考資訊

→ 選拔須知

常見問題集

6. 按下「報名」

審查資料表

- 程序：
1. 填寫完成點選「報名」送出資料。
 2. 「報名」後，點選「報名完成請點選此處」檢附書面資料（含報名費用）併同此清單於

註：線上報名至 101/9/15 23:59 截止，逾期未完成報名手續（即尚未點選「報名」）之產品將視為放棄參選。

5.

依照規格上傳產品圖檔
(大圖、小圖須為同一式)

進度	編號	報名產品	選拔項目			產品圖	
報名 正在填寫	1863	aaa 自行車	研發	下載	上傳	預覽	大圖 小圖
			設計	下載	上傳	預覽	
			品質	下載	上傳	預覽	
			行銷	下載	上傳	預覽	
			台灣 產製	下載	上傳	預覽	
報名 進入評審	0178	LED太陽能自行車 尾燈	研發	下載	上傳	預覽	大圖
			設計	下載	上傳	預覽	
			品質	下載	上傳	預覽	小圖
			行銷	下載	上傳	預覽	

線上報名 – 列印文件清單



Final Step

1. 待所有產品之進度欄皆變為「進入評審」或「完成報名」
2. 再按下「列印報名產品資料」
3. 即可列印「報名產品檢附文件清單」與「製造或研發在臺證明」等紙本寄送文件

報名 正在填寫	1863	aaa	設計	下載	上傳	! 按下進度欄之「報名」後只可查看無法再修改！(將會反灰，如下圖)				
			品質	下載	上傳					
			行銷	下載	上傳					
			台灣	下載	上傳					
			預覽							
報名 進入評審	0178	LED太陽能自行車尾燈	研發	下載	上傳	預覽	! 預覽			
			設計	下載	上傳	預覽		大圖	上傳	預覽
			品質	下載	上傳	預覽		小圖	上傳	預覽
			行銷	下載	上傳	預覽				
			台灣 產製	下載	上傳	預覽				

列印報名產品資料

1. 請於完成上載產品資料後，點擊進度欄之「報名」鍵，完成單項產品報名手續。
2. 請於完成所有產品報名手續後，點擊表格下方「列印報名產品資料」鍵，列印出「公司聲明書」、「個資蒐集、處理與利用同意書」、「研發單位在臺聲明書」、「報名產品委託製造證明」及「參選產品產製證明書」等相關文件。

Tips

1. 未點選報名前，可多次上傳
2. 請記住顯示「進入評審」或「完成報名」才算完成報名的動作

常見問題

常見問題

- 未收到密碼信
- 攤位需求填寫 (現場不受理更動，請詳細填寫並確認無誤)
 - 單位：**cm**
 - 重量：**kg**
 - 展臺數量、高度、電力需求
(執行單位將會依據填寫內容統籌規劃展台大小)
- 陳列以產品本身為主
- 未提供符合標準之**產品圖(JPG檔)**→請提供清晰且去背之產品圖片
- 未正確填寫產品及公司中英文名稱
- **請下載本屆**「研發」、「設計」、「品質」、「行銷」及「臺灣產製」審查資料表填寫後上傳，避免上傳失敗 (**檔名請使用英文或數字**)
- 三聯式發票，將會與正式公文通知廠商送件至現場產品評鑑時一併寄出
- 未完成線上報名



台灣精品
TAIWAN EXCELLENCE

第27屆台灣精品選拔

2018.06.01 – 2018.07.12 線上報名

洽詢專線

中華民國對外貿易發展協會
行銷專案處 形象推廣3組

(02) 2725 – 5200 #

1384、1366、1316、1415、1397、1341、1382、1394

選拔網頁：<https://www.taiwanexcellence.org/tw/award/selection>



QR Code

線上報名網址：<https://apply.taiwanexcellence.org/>



QR Code