

2018年第26屆 台灣精品獎選拔說明



台灣精品
TAIWAN EXCELLENCE

指導：經濟部
主辦：經濟部國際貿易局
執行：中華民國對外貿易發展協會

簡報大綱

- ✓ 台灣精品選拔目的
- ✓ 2018年第26屆台灣精品獎選拔時程
- ✓ 選拔項目填寫技巧
- ✓ 國內外廣宣

台灣精品獎選拔目的

台灣精品獎選拔目的



進行國際推廣

聚焦重點市場推廣台灣精品，傳遞優質、創新、可信賴形象，提高全球能見度，帶動產業出口

台灣精品獎選拔

以研發、設計、品質、行銷及臺灣產製全方位嚴謹評鑑，優選最具研發創新立即市場拓展力之競爭力產品，授予獲獎產品  **TAIWAN EXCELLENCE** 標誌，協助國際推廣

台灣精品標誌設計內涵

六條交織弧線造型

源自傳統文化追求圓滿內涵

紅色
代表我國企業蓬勃發展之
充沛活力

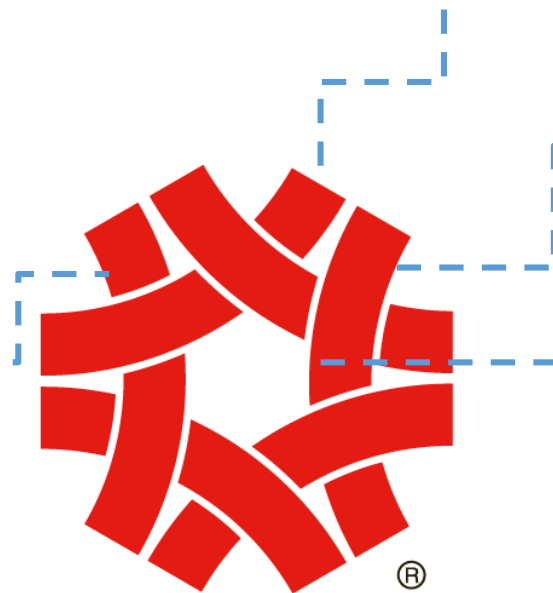

弧線對外

隱喻我國與全球經
濟體關係密切

弧線對內

隱喻我國中小企業各自獨
立，又連成結實圖形，顯
現完整產業分工結構

台灣精品
TAIWAN EXCELLENCE

台灣精品國內外推廣-

台灣精品標誌使用說明

- 「台灣精品」標誌(以下簡稱本標誌)僅限於獲「台灣精品獎」之產品具使用權，該標誌不得用來表彰企業或該企業未獲選產品
- 必須標示該項產品獲獎年份（西元年），並明確指出、顯示獲獎產品
- 本標誌已在全球101個國家註冊，使用時必須將R（黑色）一併展現
- 本標誌可等比例放大縮小，惟不得裁切、重繪圖形及文字(如獲獎年份)



臺灣產業形象計畫(IEP)推廣成效

國內企業肯定與重視

- 大企業視台灣精品獎為穩固市場知名度之重要獎項，並做為企業內部整體提昇之指標
- 中小企業參選透過選拔制度檢視企業體質與產品管理流程，有助企業提高市場競爭力
- 獲獎有助於企業拓展國際市場與海外行銷，企業經營成長

2018年第26屆台灣精品獎 選拔時程

2018年第26屆台灣精品獎選拔時程

台灣精品獎選拔

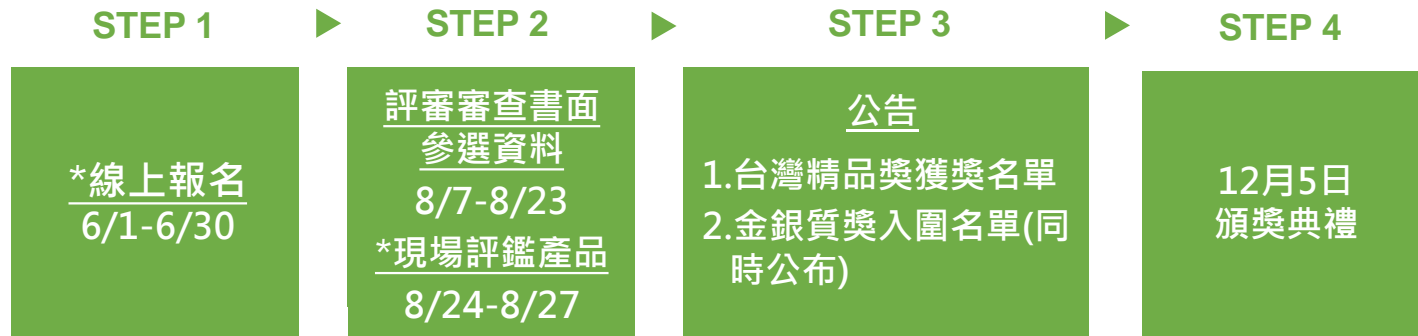

金銀質獎選拔預定時程

- 評審審查書面資料：106/11/6-11/30
- 入圍產品及現場簡報詢答：106/12/1-12/4
- 於106年12月5日頒獎典禮公布金、銀質獎名單

研發、設計、品質、行銷、臺灣產製

選拔項目填寫技巧

選拔項目與作業

研發

設計

品質

行銷

臺灣
產製

著重「**創新價值**」

- 2017年第25屆台灣精品獎選拔總計90位國內專業人士擔任評審
- 資料書面審查、產品現場評鑑

- 5大選拔項目：
研發、設計、品質、行銷、臺灣產製
- 24個子項、79個細項

您該如何填寫報名表？

選拔項目範例 — 研發

5大選拔項目

1. 研發策略朝向提升該產品之獨特性與市場競爭力布局

24個子項目

- 該產品除了外型設計外，其研發技術上的創新與價值所在。
- 該產品之技術規格(spec.)及主要技術特點與市場上其他同類產品之比較。
- 該產品預估(或實際)年銷售額佔全年總銷售額之百分比。
- 公司研發費用佔公司營收之百分比。

2. 核心研發能量是否布局完善

- 公司之組織、經費、設備及人力等資源投入研發之量化說明，及其與同類企業成果之比較。
- 該產品研發團隊之總人年研發經驗值，請以年資與績效表示。
- 研發部門已建構一套與該產品之未來相關之系列新產品與新製程的風險評估流程與制度。

79個細項

填寫重點

- 參加選拔需要團隊合作
- 掌握精準簡要原則，資料正確且真實
- 多方引證數據，具體呈現資料內容
- 將評審視為消費者(客戶)
- 掌握節能環保的潮流趨勢
- 各項目均宜強調「創新獨特」

分項說明 — 研發

項目	提示
1. 研發策略是否朝向提升該產品之 獨特性與市場競爭力 布局	<ul style="list-style-type: none">●具體說明最重要之創新所在(與市場比較或與競爭對手比較)●主要技術特點與市面上同類產品比較
2. 核心研發能量 是否布局完善	<ul style="list-style-type: none">●公司在研發方面的投入量化數據、研發人力績效。●未來產品及製程的風險評估
3. 智慧財產管理制度及成效	<ul style="list-style-type: none">●研發是否建立完整制度確保持續創新永續經營
4. 該產品在使用操作上考慮到 安全性與便利性	<ul style="list-style-type: none">●重視操作安全、便利
5. 該產品在製程上是否創新與節省成本，並考慮 環保及綠能製程	<ul style="list-style-type: none">●創新與節省成本且符合環保綠能，永續經營之趨勢的具體措施

案例

➤ 研發

本產品將消費者重視的需求歸納為「功能」、「安全」與「品質」等3項；故產品在開發時，即定位在產品的結構強度、安全性、環保節能與性能要達到技術創新，並能滿足消費者的最大需求價值。

本產品研發機能及具體成果的市場競爭布局

本產品開發共計投入資源有：專案成員○名，開發時間○個月，研發總費用新台幣○萬元，估上市後銷售額佔X品牌年度營業額約○%，該系列產品市佔率可望達到○%。產品生命週期預計為○年，之後將由新一代產品取代之。

分項說明 — 設計

項目	提示
1. 具備適切的功能，符合市場需求	●強調產品的 差異化 (與市場比較或與競爭對手比較)
2. 使用方便、舒適、安全，符合人性化與人因工程之考量	● 設計上最重要的創新是甚麼 ● 從顧客(消費者)出發 的設計思維
3. 精湛的工程技術，產品性能優異	●除功能之外在人文方面的考量 ● 簡化、有效率且低成本 的製程(裝配/生產/設備)
4. 精緻優美之外型，令人賞心悅目	●除了產品設計，還要考量包裝/運送/拆解與安裝/維修的零件替換/廢棄或回等
5. 考量環保設計，符合環保規範	●工業產品也可以走極簡設計

案例

➤ 設計

本產品以人性設計為出發點，提供了使用者獨特的方式來體驗高效能的○○，整機設計採用獨特○○概念，每個區塊都有經過精密的設計，各部件皆可以輕鬆的被打開或移除，使用上相當便利。而另外一個最大特色則為○○○○，使用者只需要○○○，便可以輕鬆操作，符合人體工學的需求，讓使用者更加地便利。

本產品設計納入環保、綠色、與節能減碳的開發考量，針對現今醫院體系的需求，結合現今最先進的IT技術並加入人體工學的設計，提供了客戶在各種運用環境下的最好選擇。該系列採用低功耗的元件與平台，增加產品耐用度的同時又幫使用者節省整體系統能源消耗。結合條碼掃描器以及相機，可讓過去需要多種機器才能達到的功能，現在只需要一台就可以完成，大大提升醫護效率與品質。90公分的防摔設計，也讓本產品具備耐用的特性。

分項說明 — 品質

項目	提示
1. 產品是否具有 魅力品質 、 創新品質 以符合顧客潛在的需求	●產品在創新與魅力品質上的 差異性與獨特性
2. 產品在設計、製造過程中是否嚴格的控制品質	●產品之各種規格、標準、規章以及公認的檢驗標準，應有系統化的蒐集、整理與應用
3. 公司(或代工廠)是否獲得國際品質管理系統或其他相關國際管理系統標準的驗證，且確實的執行	●產品良率與製程能力 ●產品生命週期管理
4. 公司是否落實推展到全面品質管理(Total Quality Management, TQM)即以 顧客為導向 的經營	● 材料供應商及代工廠管理 也是品質重要的一環
5. 公司是否已提升到經營品質之層次	●除制定方法與制度，還要說明 執行方式 ， 改善作法與量化績效 ●重視顧客權益與 滿意度 ，追求 顧客忠誠度 ●重視 社會責任 ，善盡環境保護義務

案例

➤ 品質

本公司對於ISO9001生產品質以顧客滿意為導向。擁有完善且講求品質第一的品質管理團隊。針對IQC、IPQC、OQC均嚴格把關，保證出貨品質堅持固守良率。依據產品特性及SMART原則，訂定品質績效之衡量指標。其主要指標有生產直通率(98%以上)、出貨檢驗批退率(1%以下)與降低客訴件數(3件/月以下)。運用抽樣計劃、柏拉圖、要因分析圖等統計方法，並搭配快速反應機制PIR(Project Incident Report)、日檢討異常問題點、季製程專案實施，以快速的反應、持續的檢討改善，藉以提昇生產直通率並達到預防再發的功效。

本公司非常重視生產流程與品質，陸續通過標檢局ISO9002，ISO9001與2009年初經過TUV德國萊茵認證通過ISO14001:○○○○年版之環境管理系統認證等。本公司亦積極導入全面品質管理體系(TQM)，展開一連串的改善活動，包括：TPIM、QCC、5S、QFD以及提案改善制度等執行成效良好。

分項說明 — 行銷

項目	提示
1. 是否積極推廣產品 核心價值 及品牌特性，並有 產品定位 之作業	● 行銷不只是賣產品，而是做 品牌 (從品牌內涵/識別與管理到品牌推廣)
2. 是否建立有效管理國內和國外的銷售通路	● 不同市場不同的行銷策略
3. 行銷部門是否定期收集市場有關競爭產品之資訊及調查 顧客滿意度 並做為改善顧客滿意之依據	● 產品國內外銷售通路及 通路的績效與控管
4. 行銷部門是否建置健全的顧客服務系統(包括顧客訴怨處理與維修服務)	● 行銷的重要性在於從「 顧客 」觀點來看事情，不是廠商自己的觀點
5. 是否建置 具體推廣品牌之作法 而且有編列推廣預算以及配置專業人員來執行相關工作	● 客服及回饋機制， 如何解決客戶問題
	● 顧客忠誠度 的維持
	● 在行銷推廣上所投入的資源提供具體客觀的事證說明

案例

➤ 行銷

本公司定期進行顧客滿意度調查、每年定期拜訪經銷商或代理商、蒐集全球客戶服務網路的回饋、參加國際性專業展覽與當地教育展、進行客戶第一次詢問的使用狀況調查以及透過電子郵件及電話的業務往來建立品牌之名聲與評價。另外，與外部媒體或市調公司合作，進行相關評價，經費約占總營業額之〇〇。此外，目前每年投入品牌建立經費約佔營業收益的〇，並視未來全球市場變化做調整。

配合全球銷售網路，建立強大客服團隊體系。針對維修狀況須於24小時內回覆，48小時內完修。並備有B2B與B2C的年度滿意度評分，作為下一年度客服、行銷及業務目標。以B2B商用通路滿意度調查統計為例，〇〇〇〇年評分結果有〇〇%的人認同本公司較前一年表現更為精進。“first-time fix rate” 的客服數據標準，評估人員是否能在第一時間解決客戶的問題以提升顧客滿意度，2016年底“first-time fix rate”便提升為〇〇%，較前年增加〇〇%。

分項說明一 臺灣產製

請參見經濟部頒布之
「原產地證明書及加工證明書管理辦法」

1. 參選產品原產地是否為我國

●輸出貨品以我國為原產地者，應符合下列各款情形之一：

一、貨品在我國境內**完全取得**或**完全生產**者。

二、貨品之加工、製造或原材料涉及我國與其他國家或地區共同參與者，以**在我國境內產生最終實質轉型者**為限。

●實質轉型，除經濟部國際貿易局（以下簡稱貿易局）為配合進口國規定之需要，或視貨品特性、特定區域另為認定者外，指下列情形：

一、原材料經加工或製造後所產生之貨品與其原材料歸屬之我國海關進口稅則前六位碼號列相異者。

二、貨品之加工或製造雖未造成前款所述號列改變，但已完成重要製程或附加價值率超過百分之三十五者。

2. 是否有原產地為我國之原產地證明書、經海關簽署之出口國貨證明文件或MIT微笑標章

3. 參選產品是否部分在我國取得或製造

4. 參選產品如為完全在國外製造，請說明其製造國及城市

2018年第26屆 台灣精品獎選拔 報名程序



指導：經濟部
主辦：經濟部國際貿易局
執行：中華民國對外貿易發展協會

簡報大綱

- ✓ 選拔須知
- ✓ 選拔程序
- ✓ 線上報名系統

選拔須知

申請資格

- 產品在臺**研發或製造**
- 上市**未滿3年**之量產工業產品
- **國內外**任一認(驗)證(軟體類除外)
- 需為**臺灣品牌企業**
 1. 依法在臺設立登記之本國公司、行號
 2. 非外國公司之子公司
 3. 企業所擁有之品牌於經濟部智慧財產局完成商標註冊



產品類別

共13大類，涵蓋所有工業產品(食品及藥品除外)

A 電子、電器、通訊產品及零組件 AA 消費性電子及電器產品 AB 網路/通訊產品 AC 電子零組件	H 化工製品、紡織及包裝 HA 化工製品、紡織及包裝
B 資訊軟體 BA 資訊軟體	I 交通器材 IA 自行車及零配件 IB 汽機車、航太、船舶及零配件
C 電腦硬體及週邊設備 CA 電腦硬體及週邊設備	J 機械及零組件 JA 機械 JB 電力電機設備 JC 機械及電機零組件
D 時尚、生活及文化創意產品 DA 時尚、生活及文化創意產品	K 綠能設備及零組件 KA 綠能設備 KB 綠能設備零組件
E 休閒、育樂及運動用品 EA 休閒、育樂及運動用品	L 國防航太：航太、船艦、資安 LA 國防航太：航太、船艦、資安
F 家用設備及建材、安全、五金、手工具 FA 家具、廚具、衛浴及家用品 FB 建材、消防及安全防護產品 FC 五金、手工具	Z 其他 ZA 其他
G 精密儀器及醫療健康器材 GA 精密儀器及醫療健康器材	

選拔程序

線上報名 6 / 1 - 6 / 3 0

www.taiwanexcellence.org

- 本屆初次登入 → 使用統一編號(取得登入密碼)
- 開始填寫報名資料
 - 一般資訊：公司基本資料、公司介紹(中英文)、聯絡人資訊、品牌故事(中英文)
 - 產品資訊：產品資料、產品特色(中英文)、認證、專利與得獎、展示攤位(產品評鑑)、5大選拔項目

繳交書面資料 (7/3 前，以郵戳為憑)

- 產品型錄：一式 **1** 份(單頁資料即可)
- 品牌行銷推廣應用實例：光碟一式 **2** 份(20頁以內，PDF檔)
- 相關證明文件
 - 必備文件：**公司聲明書、個資同意書**、廠商設立或登記證明影本(此項可上商業司查訊公司狀態，列印即可)、品牌商標登記證書影本、認證文件影本
 - 依申請資格項目檢附必備文件：**線上報名系統均可下載**

文件	類別	在台自有工廠製造	委託其他在台工廠製造	研發在台
研發在台聲明				✓
委託在台製造證明			✓	
台灣產製保證書		✓		
工廠登記證或核准公文		✓	✓	

- 其他：專利證明、得獎證書、產品經海關簽署之出口國貨證明文件、原產地為我國之「原產地證明書」、「MIT微笑標章」、衛生主管機關之網路廣告核准函。
- 報名費用：即期支票正本或匯款單影本 (每件產品新台幣3,000元)

報名文件檢核(資格審查) 7/1-7/3 1

- 線上報名完成後可**列印清單**或參考選拔須知第4-5頁
- 由執行單位就廠商報名時所填寫提交之各項書表進行資格審查，於審查無誤後即送選拔委員會。
- 申請廠商資格不符，或未依規定檢附必要之資料者，將予以退件。

台灣精品獎選拔 – 評審審查書面資料 8/7-8/23

- 產品特色：請從整體角度扼要說明該產品在產品面及行銷面之創新價值及其競爭力之所在。
- 選拔項目(研發、設計、品質、行銷、台灣產製) 評審資料。
- 請詳細填寫書面資料，避免因資料不全而失去產品評鑑的機會。

台灣精品獎選拔 – 產品評鑑 8/24-8/27

- 審核通過以公函通知，產品皆須送件
- 產品底面積超過200 x 150公分，得以替代方式展示
- 送退件日期：送件 8/23 09:00-14:00 (大型展品 7:00起)
退件 8/28 09:00-14:00 (大型展品 7:00起)
- 地點：台北世貿展覽三館
- 評鑑期間不開放參觀
- 依委員需求到場
- 送件產品勿有瑕疵
- 親自派員送件至現場，且需攜帶產品之送退件單

攤位展台說明

- 依線上報名填寫需求統籌規劃(含展臺大小、高度及電力需求)
- 標準展台面積：長**100**公分 x 寬**100**公分
- 高度：
 - **0**公分 – 置地產品
 - **30**公分 - 大型產品
 - **82.5**公分- 一般產品
- 無背板，上方標示攤位號碼，承重**40**公斤
- 展台須留**25 x 35**公分之空間供主辦單位放置報名資料
- 置地產品另提供一活動展台
(長**50**公分 x 寬 **50**公分 x 高 **82.5**公分)
- 請勿擺設佈置品且請勿張貼或懸掛海報

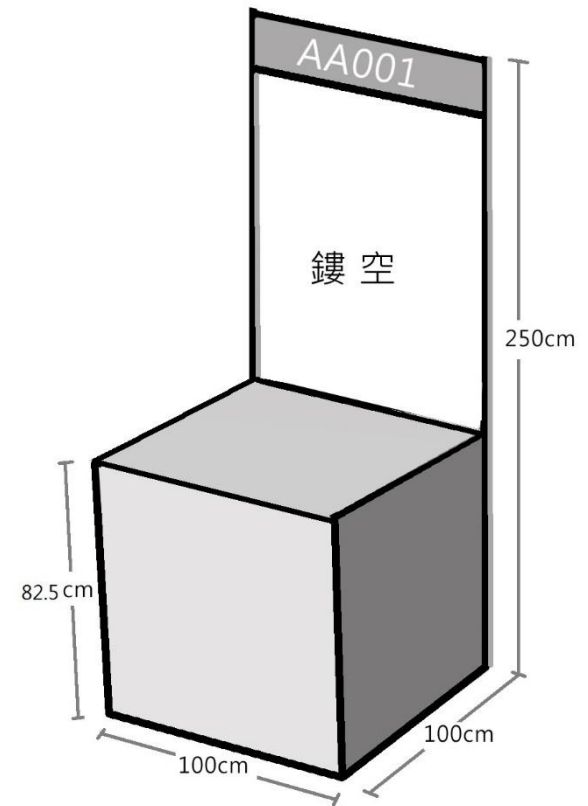

第25屆現場評鑑實景

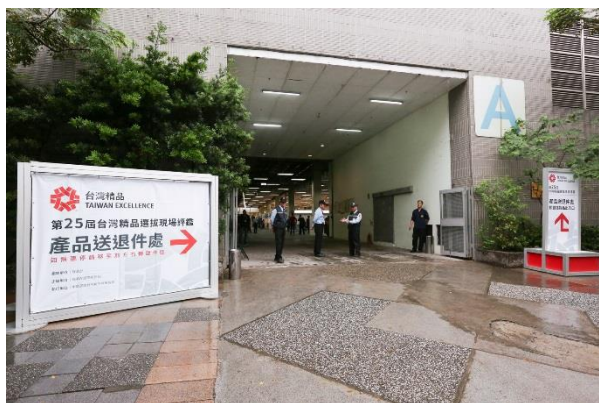

台灣精品金銀質獎選拔

- 評審審查書面資料(106/11/7-11/30)
創新價值於研發、設計、品質、行銷等選拔項目之綜合表現
- 現場產品評鑑及簡報詢答 (106/12/1-12/4)
- 入圍廠商依指定時間將產品送往指定地點，由選拔委員進行產品評鑑
- 10分鐘現場簡報、10分鐘問答，可以英文或中文進行口頭簡報

線上報名系統

線上報名 6 / 1 – 6 / 30

路徑:

1. 台灣精品官網首頁 www.taiwanexcellence.org



2. 第26屆台灣精品獎選拔首頁
www.taiwanexcellence.org/selection/



線上報名 - 登入 (請使用IE瀏覽器)

台灣精品
TAIWAN EXCELLENCE

歡迎進入第25屆『台灣精品選拔』線上報名

為利廠商線上報名作業，第25屆台灣精品線上報名預定於9月5日(週一)截止，書面資料補件截止日期為9月12日。

統一編號

請輸入密碼 (首次登入請忽略)

登入 忘記密碼

報名時間：105/7/25 至 105/9/5 23:59 截止，並於105/9/5 前掛號郵寄報名資料。
請提早於截止日前完成線上報名，避免網路擁塞等問題致使無法完成報名。
諮詢方式：Email至 soe@taitra.org.tw / 電話：(02)2725-5200 分機：1415、1382、1376、1397

指導：經濟部 主辦：經濟部國際貿易局 執行：中華民國對外貿易發展協會

1. 本屆第一次登入時
僅需輸入公司統編

2. 個資保護聲明同意頁面

第一次登錄本系統需填寫下列公司基本資料，完成後系統將以e-mail發送貴公司本屆報名使用之密碼予本頁所填之「參選總聯絡人」，憑此密碼登入「臺灣精品選拔」線上報名系統。(一家公司無論報名幾件產品，只能有一位「參選總聯絡人」，若有更動可以隨時上網更新)

統一編號* 03702716

公司名稱(中)* 中華民國對外貿易發展協會

公司名稱(英)*

公司名稱(法)*

公司名稱(德)*

公司名稱(日)*

公司名稱(韓)*

公司名稱(俄)*

參選總聯絡人姓名* 高級專員

參選總聯絡人職稱* 高級專員

參選總聯絡人電子信箱* angelica@taitra.org.tw

參選總聯絡人電話* 02 - 27255200 - 分機: 1392

參選總聯絡人傳真* 02 - 87891605 - 分機:

Windows Internet Explorer

通知資料將傳送到: angelica@taitra.org.tw

本系統將自動發送e-mail通知，若經一段時間仍未收到，請先檢查是否被攔截為垃圾信件

確定嗎?

確定 取消

3. 填妥公司、「參選總聯絡人」
等資料後，即可收到登入密碼。

線上報名 – 填寫程序

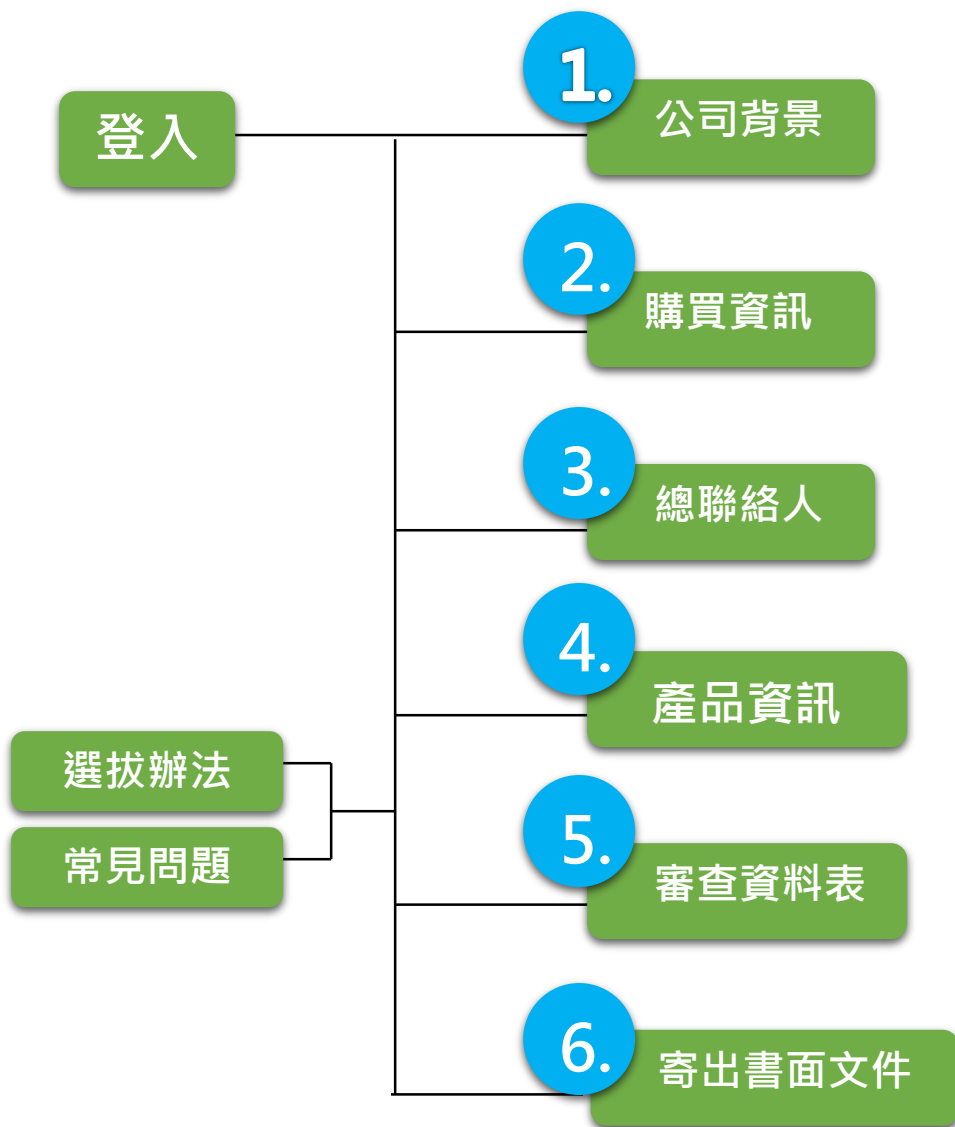

! 離開頁面前，記得按下畫面最下方的「儲存」、「確定」或「上傳檔案」！

線上報名 – 公司背景

The screenshot shows a web form titled '公司背景' (Company Background) with a sidebar on the left containing navigation links: '公司背景', '購買資訊', '總聯絡人', '報名清單', '產品資料', '產品特色', '產品認證', '專利及得獎', '展示攤位', '寄查資料表', '參考資訊', '選拔須知', and '常見問題集'. A yellow arrow points to the '公司背景' link in the sidebar.

The main form fields include:

- 統一編號*: 03702716
- 公司名稱(中)*: [Text Input]
- 公司名稱(英)*: [Text Input]
- 公司法定地址*: [Text Input]
- 負責人姓名(中)*: [Text Input] 先生 女士
- 負責人姓名(英)*: [Text Input]
- 公司電話(代碼)*: [Text Input]
- 公司傳真*: [Text Input]
- 公司網址(URL)*: [Text Input]
- 公司電子郵件*: [Text Input]
- 實收資本額*: [Text Input] (百萬元/NTD)
- 上年度營業額*: [Text Input] (百萬元/NTD) 新公司免填上年度營業額
- 外銷金額*: [Text Input] (百萬元/NTD)
- 內銷金額*: [Text Input] (百萬元/NTD)
- 員工數*: [Text Input]
- 公司品牌(中)*: [Text Input]
- 公司品牌(英)*: [Text Input]
- 公司簡介(中)* (500字元內): [Text Area]
- 公司簡介(英)* (1000字元內) (一字佔一單元): EverFocus headquarters is in Taipei, Taiwan, and has several branches around the world
- 品牌Logo圖檔* (供本會後續檔案運用) 註: Ai - jpg格式
- 品牌故事(中)* (1000字元內): [Text Area]
- 品牌故事(英)* (1000字元內) (一字佔一單元): [Text Area]
- 主要銷售市場* (可複選):
 - 歐盟 日本 美國 台灣
 - 巴西 埃及 墨西哥 俄羅斯
 - 土耳其 阿聯 中國 印度
 - 印尼 緬甸 菲律賓 泰國
 - 越南 其他

A yellow arrow points to the '儲存' (Save) button at the bottom right of the form.



品牌logo請上傳  



離開頁面前，記得按下畫面最下方的「儲存」、「確定」或「上傳案」！

線上報名-購買資訊

該資訊將作為獲獎後續推廣之參考依據

目前進度：填寫中 0 件，填寫完成 0 件，補件 0 件，退件 0 件

歡迎！中華民國貿易發展協會

主要銷售市場購買資訊

程序：

1. 點選「新增」開始填寫購買資訊。
2. 點選「修改」繼續填寫上次未完成資料，點選「刪除」刪除購買資訊資料。

備註：

1. 同一銷售市場可填寫多筆購買資訊。

1. 新增	名稱	銷售市場
2.		

指導：經濟部 主辦：經濟部國際貿易局 執行：中華民國對外貿易發展

Copyright© 2008 TAITRA. All Rights Reserved.

新增 1.

內容填寫 2.

目前進度：填寫中 0 件，填寫完成 0 件，補件 0 件，退件 0 件

歡迎！中華民國貿易發展協會

購買資訊

推廣地區

名稱

電話

地址

網址

說明

儲存

指導：經濟部 主辦：經濟部國際貿易局 執行：中華民國

Copyright© 2008 TAITRA. All Rights Reserved.

儲存 3.

線上報名 – 總聯絡人

目前進度：填寫中 1 件，填寫完成 0 件，補件 0 件，退件 0 件

歡迎！ 中華民國貿易發展協會

→ 公司背景

→ 購買資訊

→ 總聯絡人

→ 報名清單

→ 產品資料

→ 產品特色

→ 產品認證

→ 專利&得獎

→ 展示攤位

→ 審查資料表

→ 參考資訊

→ 選拔須知

→ 常見問題集

總聯絡人 * 必填

註：「總聯絡人」為貴公司本屆參加選拔唯一聯絡窗口，務請確認其聯絡資料（e-mail、電話、傳真及地址）正確性，避免錯失本屆選拔活動重要聯絡訊息。

姓名* (英)

部門* (英)

職稱* (英)

電子信箱*

備用電子信箱

通訊電話* - 分機：

手機*

通訊傳真* - 分機：

公司地址(中)*

公司地址(英)*

請依照右方「查詢連結」的翻譯然後複製貼上

線上報名 – 報名清單

The screenshot shows a web application interface for online registration. On the left is a navigation menu with items like '總聯絡人', '報名清單', '產品資料', '產品', '專利及商標', '展示攤位', '自評表', '審查資料表', '參考資訊', '選拔須知', and '常見問題集'. A yellow arrow points to '報名清單'. The main content area is titled '報名清單' and contains a '程序' section with two steps: 1. 點選「新增」開始填寫產品資料。 2. 點選「修改」繼續填寫上次未完成資料，點選「刪除」刪除報名資料。 Below this is a table with columns for '進度', '編號', '報名產品', '型號', and buttons for '編輯', '刪除', and '預覽'. The table has six rows of data. Annotations include: 1. A red circle with '1' and a callout box '按下「新增」' pointing to the '新增' button in the table. 2. A red circle with '2' and a callout box '點選「編輯」進入填寫各項資訊' pointing to the '編輯' button in the table. 3. A red circle with an exclamation mark and a callout box '完成報名及進入評審狀態不可再進行修改與刪除！' pointing to the '完成報名' status in the table.

→ 總聯絡人

→ **報名清單**

產品資料

產品

產品

專利及商標

展示攤位

自評表

→ 審查資料表

→ 參考資訊

選拔須知

常見問題集

報名清單

程序：

1. 點選「新增」開始填寫產品資料。
2. 點選「修改」繼續填寫上次未完成資料，點選「刪除」刪除報名資料。

1. **新增**
- 2.

進度	編號	報名產品	型號	編輯	刪除	預覽
正在填寫	1863	自行車		編輯	刪除	預覽
進入評審	0178	LED太陽能自行車尾燈	●BL●	編輯	刪除	預覽
完成報名	0176	LED太陽能自行車頭燈	S●21	編輯	刪除	預覽
進入評審	0175	LED照明模組	●L2●IN6	編輯	刪除	預覽
進入評審	0130	LED檯燈	●L6●6	編輯	刪除	預覽

1 按下「新增」

2 點選「編輯」進入填寫各項資訊

! 完成報名及進入評審狀態不可再進行修改與刪除！

線上報名 – 報名清單

The image shows a screenshot of the Taiwan Excellence online registration system. On the left is a navigation menu with the following items: 公司背景, 購買資訊, 總聯絡人, 報名清單, 產品資料 (highlighted), 產品特色, 產品認證, 專利&得獎, 展示攤位, 審查資料表, 參考資訊, 選拔須知, 常見問題集. The main content area displays the '報名清單' (Registration List) with an '編輯' (Edit) button. A progress indicator shows '目前進度：填寫中 1 件，填寫 0 件，補件 0 件，退件 0 件'. The '產品資料' (Product Information) form is shown with the following fields and annotations:

- 1. 產品資料**: Points to the '產品資料' section header.
- 2. 產品特色(中英文)**: Points to the '產品名稱(中)*' and '產品名稱(英)*' fields.
- 3. 產品認證**: Points to the '產品分類代碼*' field.
- 4. 專利&得獎**: Points to the '型號*' field.
- 5. 展示攤位**: Points to the '說明' field.

Additional form details include a 'aaa' label, a red asterisk indicating a required field, and a note: '註：請單純填寫產品名稱，不可加品牌及型號'. Another note for the model field states: '註：若有多個型號，各型號間需插入空白鍵及斜線"/"，並於下列簡要說明不同理由。(限50字內)'. The '產品用途 / 應用領域*' field is also visible at the bottom.

線上報名 - 產品資料



- 台灣產製保證書
- 委託製造聲明書
- 研發在台聲明書

→ 公司背景

→ 購買資訊

→ 總聯絡人

→ 報名清單

→ 產品資料

→ 產品特色

→ 產品認證

→ 專利&得獎

→ 展示攤位

→ 審查資料表

→ 參考資訊

→ 選拔須知

→ 常見問題集

參選產品台灣產製保證書

識別號：

報名產品：產品名稱—

- 1.本公司切結保證本證明書內所列之產品原產地為臺灣。
- 2.上述內容均已據實填報，並遵守「原產地證明書及加工證明書管理辦法」之規定，如有不實或有違法情事，願受相關法律規定處分。

此致

中華民國對外貿易發展協會

報名公司統一編號：(系統自動帶出)

公司名稱：(系統自動帶出)

負責人：(系統自動帶出)

地址：(系統自動帶出)

報名產品委託製造證明

識別號：

報名產品：(系統自動帶出)

本公司上述報名參選之產品係委託 公司製造。特此證明。

報名公司名稱：(系統自動帶出)

負責人：(系統自動帶出)

地址：(系統自動帶出)

研發單位在台聲明書

識別號：

報名產品：(系統自動帶出)

本公司在臺灣設有研發單位，符合參選台灣精品選拔資格。
研發單位名稱：
地址為：

特此聲明

此致

中華民國對外貿易發展協會

報名公司名稱：(系統自動帶出)

負責人：(系統自動帶出)

地址：(系統自動帶出)

公司印鑑章：

負責人印鑑章：

填表日期：中華民國 年 月 日

製造地

- 本產品為在台製造

請選擇工廠種類：

- 自有工廠在台製造 [下載參選產品台灣產製保證書](#)

- 委託在台灣之工廠製造 [下載委託證明、台灣產製保證書](#)

工廠名稱

工廠負責人

工廠地址

工廠電話

分機：

請選擇一種在台製造方式：

- 本產品完全在台製造
- 本產品部分在台製造

請選擇一種檢附文件種類：

- 原產地證明書
- MIT微笑標章
- 經海關簽署之出口報單

- 本產品完全於國外製造

- 本產品為在台灣設立之研發單位所研發

在台研發單位名稱

在台研發單位地址

[下載 研發單位在台聲明書](#)

註：必須附上「公司組織系統圖」做為佐證。

線上報名 – 審查資料表(1)



- 公司背景
- 購買資訊
- 總聯絡人
- 報名清單
- 產品資料
- 產品特色
- 產品認證
- 專利&得獎
- 展示攤位
- 審查資料表**
- 參考資訊
- 選拔須知
- 常見問題集

審查資料表

程序：

1. 填寫完成點選「報名」送出資料。
2. 「報名」後，點選「報名完成請點選此處，並列印出檢附檢附書面資料（含報名費用）併同此清單於 9/19 前寄出。

註：線上報名至 101/9/15 23:59 截止，逾期未完成報名手續（未點選「報名」）之產品將視為放棄參選。

進度	編號	報名產品	選拔項目	產品圖																										
報名 正在填寫	1863	aaa 自行車	<table border="1"> <tr> <td>研發</td> <td>下載</td> <td>上傳</td> <td>預覽</td> </tr> <tr> <td>設計</td> <td>下載</td> <td>上傳</td> <td>預覽</td> </tr> <tr> <td>品質</td> <td>下載</td> <td>上傳</td> <td>預覽</td> </tr> <tr> <td>行銷</td> <td>下載</td> <td>上傳</td> <td>預覽</td> </tr> <tr> <td>台灣 產製</td> <td>下載</td> <td>上傳</td> <td>預覽</td> </tr> </table>	研發	下載	上傳	預覽	設計	下載	上傳	預覽	品質	下載	上傳	預覽	行銷	下載	上傳	預覽	台灣 產製	下載	上傳	預覽	<table border="1"> <tr> <td>大圖</td> <td>上傳</td> <td>預覽</td> </tr> <tr> <td>小圖</td> <td>上傳</td> <td>預覽</td> </tr> </table>	大圖	上傳	預覽	小圖	上傳	預覽
研發	下載	上傳	預覽																											
設計	下載	上傳	預覽																											
品質	下載	上傳	預覽																											
行銷	下載	上傳	預覽																											
台灣 產製	下載	上傳	預覽																											
大圖	上傳	預覽																												
小圖	上傳	預覽																												
報名 進入評審	0178	LED太陽能自行車 尾燈	<table border="1"> <tr> <td>研發</td> <td>下載</td> <td>上傳</td> <td>預覽</td> </tr> <tr> <td>設計</td> <td>下載</td> <td>上傳</td> <td>預覽</td> </tr> <tr> <td>品質</td> <td>下載</td> <td>上傳</td> <td>預覽</td> </tr> <tr> <td>行銷</td> <td>下載</td> <td>上傳</td> <td>預覽</td> </tr> </table>	研發	下載	上傳	預覽	設計	下載	上傳	預覽	品質	下載	上傳	預覽	行銷	下載	上傳	預覽	<table border="1"> <tr> <td>大圖</td> <td>上傳</td> <td>預覽</td> </tr> <tr> <td>小圖</td> <td>上傳</td> <td>預覽</td> </tr> </table>	大圖	上傳	預覽	小圖	上傳	預覽				
研發	下載	上傳	預覽																											
設計	下載	上傳	預覽																											
品質	下載	上傳	預覽																											
行銷	下載	上傳	預覽																											
大圖	上傳	預覽																												
小圖	上傳	預覽																												

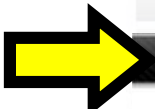

線上報名 – 審查資料表(2)

上次登錄: 101/09/14 11:14:04 日期選擇: 報名中 已截止 預備中 已截止

- 公司背景
- 購買資訊
- 總聯絡人
- 報名清單
- 產品資料
- 產品特色
- 產品認證
- 專利&得獎
- 展示攤位
- 審查資料表
- 參考資訊
- 選拔須知
- 常見問題集

審查資料表

- 程序：
1. 填寫完成點選「報名」送出資料。
 2. 「報名」後，點選「報名完成請點選此處檢附書面資料（含報名費用）併同此清單於

註：線上報名至 101/9/15 23:59 截止，逾期未完成報名手續（即尚未點選「報名」）之產品將視為放棄參選。

5. 依照規格上傳產品圖檔
(大圖、小圖須為同一式)

進度	編號	報名產品	選拔項目			產品圖			
報名 正在填寫	1863	aaa 自行車	研發	下載	上傳	預覽	大圖	上傳	預覽
			設計	下載	上傳	預覽	小圖	上傳	預覽
			品質	下載	上傳	預覽			
			行銷	下載	上傳	預覽			
			台灣 產製	下載	上傳	預覽			
報名 進入評審	0178	LED太陽能自行車 尾燈	研發	下載	上傳	預覽	大圖	上傳	預覽
			設計	下載	上傳	預覽	小圖	上傳	預覽
			品質	下載	上傳	預覽			
			行銷	下載	上傳	預覽			

6. 按下「報名」

線上報名 – 列印文件清單

審查資料表

→ 參考資訊

→ 選拔須知

→ 常見問題集

進度	編號	報名產品	選拔項目	產品圖
報名 正在填寫	1863	aaa	研發 設計 品質 行銷 台灣 產製	預覽 預覽
報名 進入評審	0178	LED太陽能自行車 尾燈	研發 設計 品質 行銷 台灣 產製	大圖 上傳 預覽 小圖 上傳 預覽

按下進度欄之「報名」後只可查看無法再修改！
(將會反灰，如下圖)

列印報名產品資料

1. 請於上傳產品資料後，點擊進度欄之「報名」鍵，完成單項產品報名手續。
2. 請於完成產品報名手續後，點擊表格下方「列印報名產品資料」鍵，列印出「公司聲明書」、「個資蒐集、處理與利用同意書」、「研發單位在臺聲明書」、「報名產品委託製造證明」及「參選產品臺灣產製證明書」等相關文件。

指導：經濟部

主辦：經濟部國際貿易局

執行：中華民國對外貿易發展協會

Copyright© 2008 TAITRA. All Rights Reserved.

Final Step

待所有產品之進度欄皆變為「進入評審」，再按下「列印報名產品資料」並列印清單！

常見問題

常見問題

- 未收到密碼信
- 攤位需求填寫 (現場不受理更動，請詳細填寫並確認無誤)
 - 單位：cm
 - 重量：kg
 - 攤位數及高度 (執行單位將會依據填寫內容統籌規劃展台大小)
 - 非必要輔助用具
- 未提供符合標準之**產品圖(JPG檔)**→請提供清晰且去背之產品圖片
- 未正確填寫產品及公司中英文名稱
- **請下載本屆**「研發」、「設計」、「品質」、「行銷」及「台灣產製」審查資料表填寫後上傳，避免上傳失敗 (**檔名請使用英文或數字**)
- 敬請使用**IE系統**操作報名系統
- 三聯式發票，將會與正式公文通知廠商送件至現場產品評鑑時一併寄出
- 未完成線上報名



台灣精品
TAIWAN EXCELLENCE

第26屆台灣精品選拔

6/1-6/30 線上報名



洽詢專線

中華民國對外貿易發展協會
行銷專案處 形象3組

(02) 2725 – 5200 #

1415、1316、1397、1341、1366、1394、1382、1384

簡報完畢

竭誠邀請 貴公司報名